

# ETA G15.261

## INFORMATION HABILLAGE

## FABRIKANTEN INFORMATION

## MANUFACTURING INFORMATION

10½'''

### Spécifications techniques

#### 1. Forme et genre

Calibre rond 10½'''  
Affichage analogique de l'heure et des temps chronométrés.  
Chronographe à 2 poussoirs.  
Quartz: 32'768 Hz  
Pierres: 6

#### 2. Dimensions en mm

Diamètre total 23,90  
Diamètre d'encageage 23,30  
Hauteur totale du mouvement 5,25

#### 3. Fonctions

Affichage par aiguilles:  
heures, minutes, petite seconde sautante à 6 heures.  
Quantième à guichets, mécanique.

Compteurs 30 secondes rétrograde, 5 minutes rétrograde, 60 minutes rétrograde.  
Fonctions chronographes:  
ADD, SPLIT.  
Stop chronographe après 2 heures.

### Technische Spezifikationen

#### 1. Form und Art

Rundes Kaliber 10½'''  
Analoganzeige der Stunde und der gemessenen Zeiten.  
Chronograph mit 2 Drückern.  
Quarz: 32'768 Hz  
Steine: 6

#### 2. Abmessungen in mm

Gesamtdurchmesser 23,90  
Gehäusepassungsdurchmesser 23,30  
Gesamtwerkhöhe 5,25

#### 3. Funktionen

Anzeige durch Zeiger:  
Stunden, Minuten, kleine springende Sekunde bei 6 Uhr.  
Mechanisches Datum, sichtbar durch Fenster im Zifferblatt.  
Retrograder-Zähler 30 Sekunden, Retrograder-Zähler 5 Minuten, Retrograder-Zähler 60 Minuten.  
Chronographenfunktionen:  
ADD, SPLIT.  
Stopp des Chronographen nach 2 Stunden.

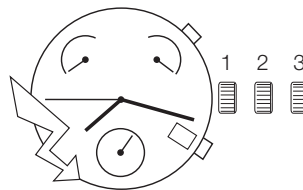

### Technical specifications

#### 1. Shape and type

Round caliber 10½'''  
Analog display of hour and measured times.  
Chronograph with 2 push-buttons.  
Quartz: 32'768 Hz  
Jewels: 6

#### 2. Dimensions in mm

Overall diameter 23.90  
Case fitting diameter 23.30  
Overall movement height 5.25

#### 3. Functions

Display by means of hands:  
Hours, minutes, small jumping second at 6 o'clock.  
Mechanical date showing in window.  
Retrograde counter 30 seconds, retrograde counter 5 minutes, retrograde counter 60 minutes.  
Chronograph functions:  
ADD, SPLIT.  
Chronograph stops after 2 hours.



ETA SA Manufacture Horlogère Suisse  
Marketing-Ventes

Chronographe rétrograde

Retrograder-Chronograph

Retrograde chronograph

#### 4. Manipulations et corrections

Tige de mise à l'heure à 3 positions et 2 poussoirs.

Tige de mise à l'heure:

Pos. 1 Position de marche.

**Poussoirs:**  
fonctions du chronographe.

Pos. 2 Correction rapide de la date.

**Poussoir à 4 h:**  
Initialisation de l'aiguille du compteur rétrograde de 60 minutes.

Pos. 3 Mise à l'heure avec stop seconde, arrêt du mouvement (stockage).

Correction du quantième par passage à 24 h.

**Poussoir à 2 h:**  
initialisation de l'aiguille du compteur rétrograde 30 secondes.

**Poussoir à 4 h:**  
initialisation de l'aiguille du compteur rétrograde 5 minutes.

#### 5. Principe de construction

Mouvement indémontable. Les platines sont fabriquées en matière synthétique et assemblées par un procédé spécial.

Module avec 4 moteurs pas à pas ETA et rouages.

Module électronique.

#### 6. Habillage

Fixation du mouvement par cercle d'emboîtement, sans vis.

Pour la mise à la masse et la bonne tenue de la pile, il est indispensable d'utiliser le ressort de limitation de pile (livré avec le mouvement).

#### Indications pour cadran

Le cadran est maintenu par chassage de ses 2 pieds dans la platine en matière synthétique.

La position angulaire des compteurs rétrogrades peut-être choisie librement.

Un cadran aminci sous les petites aiguilles des compteurs et de la seconde est un avantage car dans le cas d'un cadran plat sans amincissement, la sécurité n'est que de 0,15 mm.

Le guichet du calendrier peut être théoriquement placé à divers endroits, toutefois, nous proposons de le placer à 4h ou à 6h.

#### 4. Manipulationen und Korrekturen

Zeigerstellwelle mit 3 Stellungen und 2 Drückern.

Zeigerstellwelle:

Pos. 1 Gangstellung.

**Drücker:**  
Chronographenfunktionen.

Pos. 2 Schnellkorrektur des Datums.

**Drücker bei 4 Uhr:**  
Initialisierung des Retrograden Zählers 60 Minuten.

Pos. 3 Zeigerstellung mit Sekundenstopp, Unterbrecher (zur Lagerung).

Korrektur des Datums bei 24 Uhr.

**Drücker bei 2 Uhr:**  
Initialisierung des Retrograden Zählers 30 Sekunden.

**Drücker bei 4 Uhr:**  
Initialisierung des Retrograden Zählers 5 Minuten.

#### 5. Konstruktionsprinzip

Nicht zerlegbares Werk. Die Werkplatten sind aus Kunststoff hergestellt und werden in einem Spezialverfahren zusammengesetzt.

Baugruppe mit 4 ETA-Schrittmotoren und Räderwerken.

Elektronik-Baugruppe.

#### 6. Ausstattung

Werkbefestigung durch Gehäuse-ring, ohne Schrauben.

Für das an Masse Legen und einen guten Halt der Batterie ist es unbedingt notwendig, die Begrenzungsfeder für die Batterie zu verwenden (wird mit dem Uhrwerk geliefert).

#### Angaben für das Zifferblatt

Das Zifferblatt wird fixiert, indem die beiden Zifferblattfüsse in die Werkplatte aus Kunststoff eingepreßt werden.

Die Winkellage der Rückwärtszähler kann frei gewählt werden.

Das Zifferblatt wird vorteilhafterweise unter den kleinen Zeigern der Zähler und der Sekunde verdünnt, denn bei flachem Zifferblatt ohne Verdünnung beträgt die Sicherheit nur 0,15 mm. Das Kalenderfenster kann theoretisch an verschiedenen Stellen angebracht werden. Wir schlagen aber vor, das Fenster bei 4 Uhr oder 6 Uhr zu platzieren.

#### 4. Handling and corrections

Hand setting stem with 3 positions and 2 push-buttons.

Hand setting stem:

Pos. 1 Running position.

**Push-buttons:**  
chronograph functions.

Pos. 2 Quick date correction.

**Push-button at 4 o'clock:**  
initialisation of the 60 minutes retrograde counter hand.

Pos. 3 Time setting with stop-second, stopping of movement (storage).

Date correction by passing through 24 h.

**Push-button at 2 o'clock:**  
initialisation of the 30 seconds retrograde counter hand.

**Push-button at 4 o'clock:**  
initialisation of the 5 minutes retrograde counter hand.

#### 5. Principle of construction

The movement cannot be dismantled. The plates are made of synthetic material and are assembled in a special process.

Module with 4 stepping motors ETA and train wheels.

Electronic module.

#### 6. Casing

Movement fixed by casing ring without screws,

For earthing and for a secure hold of the battery it is indispensable to use the battery limitation spring (supplied with the movement).

#### Indications for the dial

The dial is fixed by driving both its feet into the synthetic main plate.

The angular position of the retrograde counters can be chosen freely.

A dial thinned down under the small hands of the counters and of the second is an advantage, for in case of a flat dial which is not thinned down, the security is only 0.15 mm.

The calendar window can theoretically be positioned at different places. However, we propose to place the window at 4 o'clock or 6 o'clock.

L'anglage des pieds de cadran doit être respecté, selon le plan.

### **Poussoirs**

Afin de garantir la résistance aux chocs, il faut limiter dans la boîte la course des poussoirs.

### **Aiguilles**

Indication pour aiguilles: voir le plan d'aiguillage.

Afin de faciliter le choix des aiguilles, nous avons défini des tolérances d'ajustement. Ces tolérances ont été déterminées avec un fabricant d'aiguilles et sont mises à disposition à titre indicatif. Les valeurs exactes sont bien entendu influencées par la matière utilisée et la finition des surfaces d'ajustement.

Le respect des balourds indiqués garantit la résistance aux chocs selon les normes en vigueur.

### **Pose des aiguilles**

Lors de la pose des aiguilles, le fond du mouvement doit reposer à plat sur un appui dur.

Les forces de chassage ne doivent pas dépasser les valeurs indiquées sur le plan d'aiguillage.

### **Tige de mise à l'heure**

Pour enlever la tige de mise à l'heure, il est indispensable de placer la couronne en position 1 ou 2, et presser avec une pointe ( $\varnothing$  0,5 mm et long.  $\geq$  4,5 mm) dans le trou d'accès à la tirette.

### **Emboîtage**

Afin d'éviter des dégâts importants au mouvement lors de chocs accidentels sur la couronne de mise à l'heure, il est nécessaire de contrôler lors de l'emboîtage que l'espace entre la couronne et la carrure soit de 0,10 mm au maximum (voir plan TIGE:LONGUEUR, POSITION COURONNE).

## **7. Outillage**

Porte-pièce No 277730 pour poser les aiguilles au centre et les 3 aiguilles de compteurs.

Porte-pièce "presse-tirette" No 277731 pour enlever la tige de mise à l'heure.

Porte-pièce No 277732 pour contrôler les fonctions chronographes.

Die Zifferblattfüsse müssen Anstrahlungen nach Plan aufweisen.

### **Drücker**

Um die Garantie einer vollen Stoss-sicherheit zu erhalten, muß der Drückerkweg im Gehäuse beschränkt werden.

### **Zeiger**

Angaben für die Zeiger: siehe Plan Zeigerwerkhöhen.

Um die Wahl der Zeiger zu erleichtern, haben wir in Zusammenarbeit mit einem Uhrzeigerhersteller Passung-toleranzen ausgearbeitet. Diese sind jedoch als Richtwerte zu betrachten, da die genauen Werte stark vom verwendeten Werkstoff und der Oberflächenbeschaffenheit abhängig sind.

Bei Einhaltung der angegebenen Unwuchtwerte wird die Stoss sicherheit laut einschlägigen Normen gewährleistet.

### **Zeigersetzen**

Beim Zeigersetzen muß der Gehäuseboden auf einer harten Unterlage flach aufliegen.

Der Aufpressdruck darf die auf dem Plan Zeigerwerkhöhen angegebenen Werte nicht übersteigen.

### **Zeigerstellwelle**

Zum Entfernen der Stellwelle muß die Krone unbedingt in Stellung 1 oder 2 ziehen und mit einem Stift ( $\varnothing$  0,5 mm, Länge  $\geq$  4,5 mm) in das Loch für den Stellhebel drücken.

### **Werkeinbau**

Zur Vermeidung von Schäden am Werk infolge von zufälligen Schlägen auf die Krone der Stellkrone muß beim Werkeinbau der Abstand zwischen Krone und Gehäusemittelteil überprüft werden, er darf höchstens 0,10 mm betragen (siehe Plan STELLWELLE: LAENGE, KRONEN-POSITION).

## **7. Werkzeuge**

Werkstückhalter Nr. 277730 zum Setzen der Zentrumzeiger und der 3 Zählerzeiger.

Werkstückhalter "presse-tirette" Nr. 277731 zum Herausnehmen der Stellwelle.

Werkstückhalter Nr. 277732 zur Kontrolle der Chronograph-Funktionen.

The dial feet corners must be chamfered as shown on the plan.

### **Push-buttons**

In order to guarantee shock-resistance, the travel of the push-buttons has to be limited in the case.

### **Hands**

Indications for the hands: see hand-fitting drawing.

In order to make choosing hands easier, we have specified tolerances for fitting. These tolerances have been calculated with a manufacturer of hands and are given as guide-values. The exact amounts will of course be affected by the material used and the finish of the surfaces involved in fitting.

Observation of the unbalances indicated guarantees shock-resistance in accordance with current standards.

### **Hand-fitting**

For the hand-fitting, the case back must be lying flat on a hard support.

The press-in force must not exceed the values indicated on the hand-fitting drawing

### **Handsetting stem**

In order to remove the hand setting stem the crown must be in position 1 or 2 and press into the hole for the setting lever with a pin ( $\varnothing$  0.5 mm, length  $\geq$  4.5 mm).

### **Casing**

To prevent major damage to the movement if the winding setting crown is inadvertently knocked, it is necessary to make sure that the gap between the crown and the middle is no more than 0.10 mm when fixing the movement in its case (see the plan STEM: LENGTH, CROWN POSITION).

## **7. Tools**

Movement holder No. 277730 for fitting the central hands and the 3 counter hands.

Movement holder "presse-tirette" No. 277731 for extracting the hand setting stem.

Movement holder No. 277732 for controlling the chronograph functions.

Plaque de protection No 203672 pour enlever les aiguilles de travail.

Schutzplatte Nr. 203672 zum Entfernen der Arbeitszeiger.

Protection plate No. 203672 to remove the working hands.

Ces outils peuvent être commandés chez:

Diese Werkzeuge können bei folgender Adresse bestellt werden:

These tools can be ordered from:

ETA SA  
Manufacture Horlogère Suisse  
Customer Service  
Bahnhofstrasse 9  
P.O. Box 359  
CH - 2540 Grenchen  
Tél: +41 (0)32 655 27 77  
Fax: +41 (0)32 655 84 30  
e-mail: etacs@eta.ch

ETA SA  
Manufacture Horlogère Suisse  
Customer Service  
Bahnhofstrasse 9  
P.O. Box 359  
CH - 2540 Grenchen  
Tel: +41 (0)32 655 27 77  
Fax: +41 (0)32 655 84 30  
e-mail: etacs@eta.ch

ETA SA  
Manufacture Horlogère Suisse  
Customer Service  
Bahnhofstrasse 9  
P.O. Box 359  
CH - 2540 Grenchen  
Phone: +41 (0)32 655 27 77  
Fax: +41 (0)32 655 84 30  
e-mail: etacs@eta.ch

### 8. Alimentation

Pile à l'oxyde d'argent  
U = 1,55 V, type "Low drain".  
Ø 9,50 mm, hauteur 3,60 mm.  
Capacité 84 mAh (Renata).  
Renata, Varta, Energizer, Rayovac  
No 394, SR 936 SW.

### 8. Stromversorgung

Silberoxyd-Batterie  
U = 1,55 V, Typ "Low Drain".  
Ø 9,50 mm, Höhe 3,60 mm.  
Kapazität 84 mAh (Renata).  
Renata, Varta, Energizer, Rayovac  
Nr. 394, SR 936 SW

### 8. Current supply

Silver oxide battery  
U = 1.55 V, "Low Drain" type.  
Ø 9.50 mm, height 3.60 mm.  
Capacity 84 mAh (Renata).  
Renata, Varta, Energizer, Rayovac  
No. 394, SR 936 SW.

### 9. Performances

### 9. Leistungen

### 9. Performances

Critères Kriterien Criteria	Conditions Bedingungen Conditions	MIN	TYP	MAX	Unités Einheiten Units
Consommation mouvement Stromaufnahme Uhrwerk Power consumption movement	U = 1,55 V chronographe à l'arrêt Chronograph abgestellt chronograph stopped T= 25° C		3,30	3,80	µA
Consommation avec chronographe Stromaufnahme mit Chronograph Power consumption with chronograph	chronographe, temps < 59 s Chronograph, Zeit < 59 s chronograph, time < 59 s		11,15	13,00	µA
Marche instantanée Momentaner Gang Instantaneous rate		-0,3	0,1	+0,5	s/d
Température de fonctionnement Betriebstemperatur Operating temperature		0		+50	°C
Résistance aux chocs Stoss-Sicherheit Shock-resistance	NIHS 91 - 10				
Résistance aux champs magnétiques Magnetfeldabschirmung Resistance to magnetic influences	norme magnétique Magnetismus-Norm magnetism standard	1600 20			A/m Oe
Autonomie théorique de pile Autonomie theoretisch 84 mAh Autonomy theoretic of battery	chronographe à l'arrêt Chronograph abgestellt chronograph stopped		35		mois Monate months
	avec chronographe, 1 heure par jour mit Chronograph, 1 Stunde pro Tag with chronograph, 1 hour per day		31		mois Monate months
	avec chronographe, 2 heures par jour mit Chronograph, 2 Stunden pro Tag with chronograph, 2 hours per day		28		mois Monate months
	avec chronographe, 24 heures par jour mit Chronograph, 24 Stunden pro Tag with chronograph, 24 hours per day		~7		mois Monate months

### 10. Contrôle de la marche

La période d'inhibition est de **60 secondes**.

La mesure de la marche ne peut se faire qu'avec un appareil permettant une mesure pendant 60 secondes ou même un multiple de 60 secondes.

La mesure de la marche doit avoir lieu à une température comprise entre 20°C et 30°C.

### 11. Contrôle à réception

Les documents utilisés pour le "Contrôle à réception mouvements" sont à votre disposition chez ETA SA.

### 12. Marquage CE

Les mouvements quartz sans usage d'ondes électromagnétiques ne sont pas concernés par la directive CE 89/336/EEC et ne doivent pas être marqué avec le logo **CE**.

### 13. Aiguilles de la montre

### 10. Gangkontrolle

Die Inhibitions-Periode beträgt **60 Sekunden**.

Der Gang kann nur mit einem Instrument gemessen werden, das eine Messung während einer Zeitspanne von 60 Sekunden oder einem Vielfachen davon erlaubt.

Die Gangmessung muss bei einer Temperatur von 20°C bis 30°C erfolgen.

### 11. Eingangskontrolle

Die Dokumente für die "Werkeingangsprüfung" stehen bei ETA SA zu Ihrer Verfügung bereit.

### 12. CE Markierung

Quarzwerte, welche keine elektromagnetischen Wellen verwenden, sind von der Richtlinie CE 89/336/EWG nicht betroffen und müssen nicht mit der **CE** Markierung versehen werden.

### 13. Uhrzeiger

### 10. Checking the rate

The inhibition period is **60 seconds**.

The rate must be checked with an instrument that allows measuring over one or several periods of 60 seconds.

Check the rate at a temperature between 20°C and 30°C.

### 11. Incoming inspection

The checking documents used for the "Incoming inspection movements" can be put at your disposal by ETA SA.

### 12. CE marking

Quartz movements that do not use electromagnetic waves are not concerned by the directive CE 89/336/EEC and do not need to carry the **CE** Mark.

### 13. Watch hands

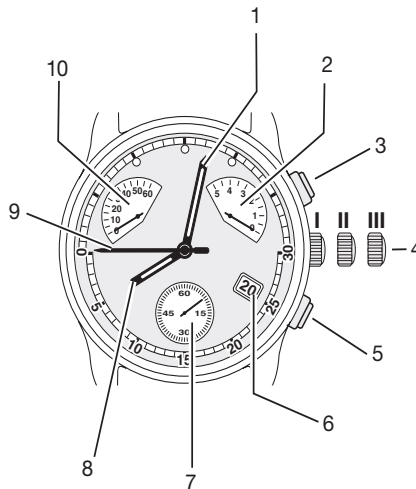

1. Aiguille des minutes
2. Compteur rétrograde 5 minutes
3. Poussoir A
4. Couronne de mise à l'heure (pos. I, II, III)
5. Poussoir B
6. Indicateur de quantième
7. Aiguille des secondes
8. Aiguille des heures
9. Compteur rétrograde 30 secondes
10. Compteur rétrograde 60 minutes

1. Minutenzeiger
2. Retrograder Zähler 5 Minuten
3. Drücker A
4. Stellkrone (Pos. I, II, III)
5. Drücker B
6. Datum anzeiger
7. Sekundenzeiger
8. Stundenzeiger
9. Retrograder Zähler 30 Sekunden
10. Retrograder Zähler 60 Minuten

1. Minute hand
2. 5 minutes retrograde counter
3. Push-button A
4. Setting crown (pos. I, II, III)
5. Push-button B
6. Date indicator
7. Second hand
8. Hour hand
9. 30 seconds retrograde counter
10. 60 minutes retrograde counter

Sous réserve de toutes modifications.

Änderungen vorbehalten.

All modifications reserved.

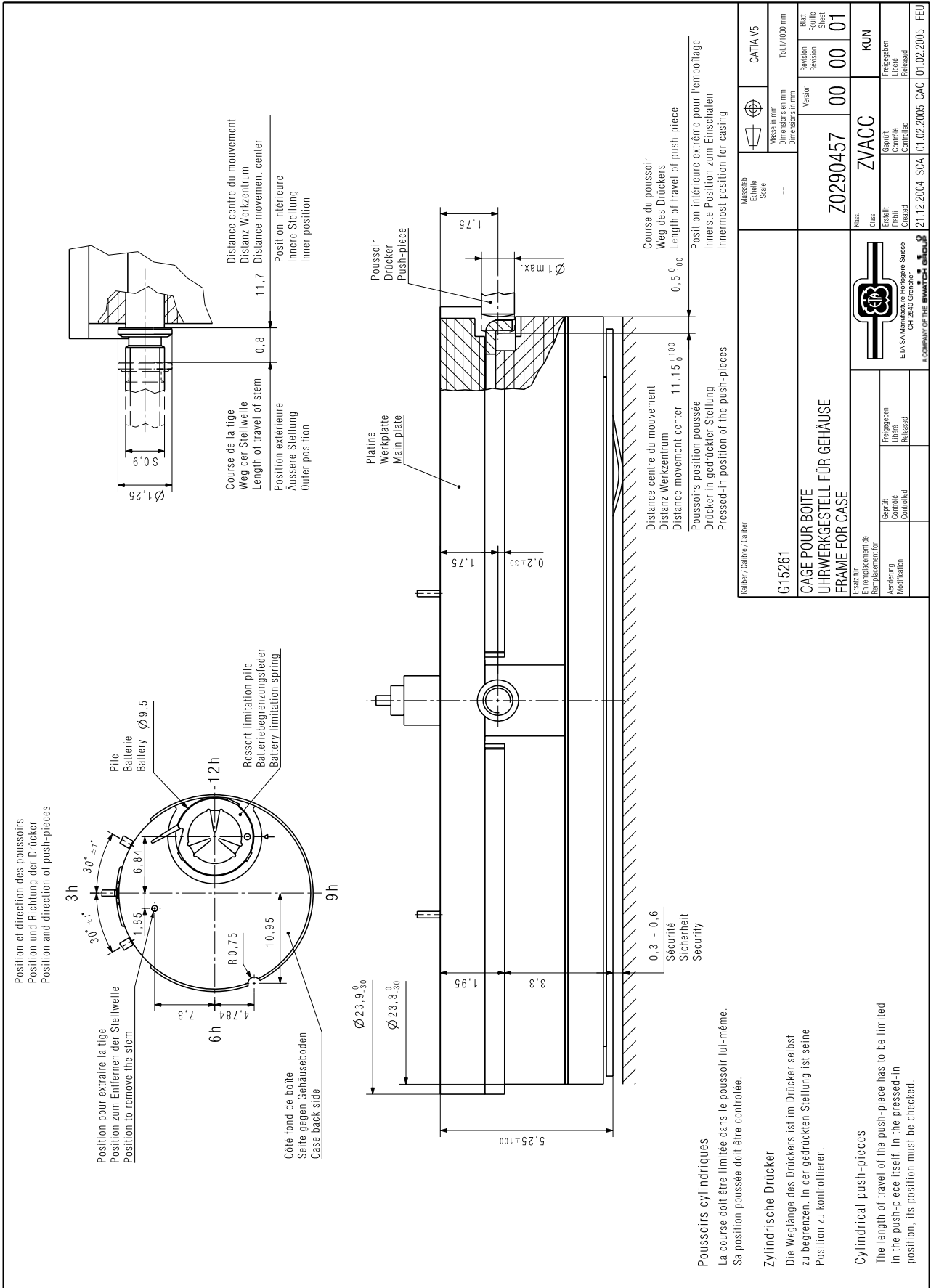

**Poussoirs cylindriques**

La course doit être limitée dans le poussoir lui-même.  
Sa position poussée doit être contrôlée.

**Zylindrische Drucker**

Die Weglänge des Druckers ist im Drucker selbst zu begrenzen. In der gedruckten Stellung ist seine Position zu kontrollieren.

**Cylindrical push-pieces**

The length of travel of the push-piece has to be limited in the push-piece itself. In the pressed-in position, its position must be checked.

We reserve all rights for this document. It is meant for the recipient only and it may not be copied, printed or given to a third person without our written permission.

Für dieses Dokument behalten wir uns alle Rechte vor. Es ist nur für den Empfänger bestimmt. Ohne unsere schriftliche Bewilligung darf es nicht kopiert, vervielfältigt und Dritten zugänglich gemacht werden.



Nous nous réservons tous les droits sur ce document. Il est confié au destinataire. Il ne peut, sans notre autorisation écrite, être copié, reproduit, communiqué à des tiers.

We reserve all rights for this document. It is meant for the recipient only and it may not be copied, printed or given to a third person without our written permission.

Für dieses Dokument behalten wir uns alle Rechte vor. Es ist nur für den Empfänger bestimmt. Ohne unsere schriftliche Bewilligung darf es nicht kopiert, vervielfältigt und Dritten zugänglich gemacht werden.

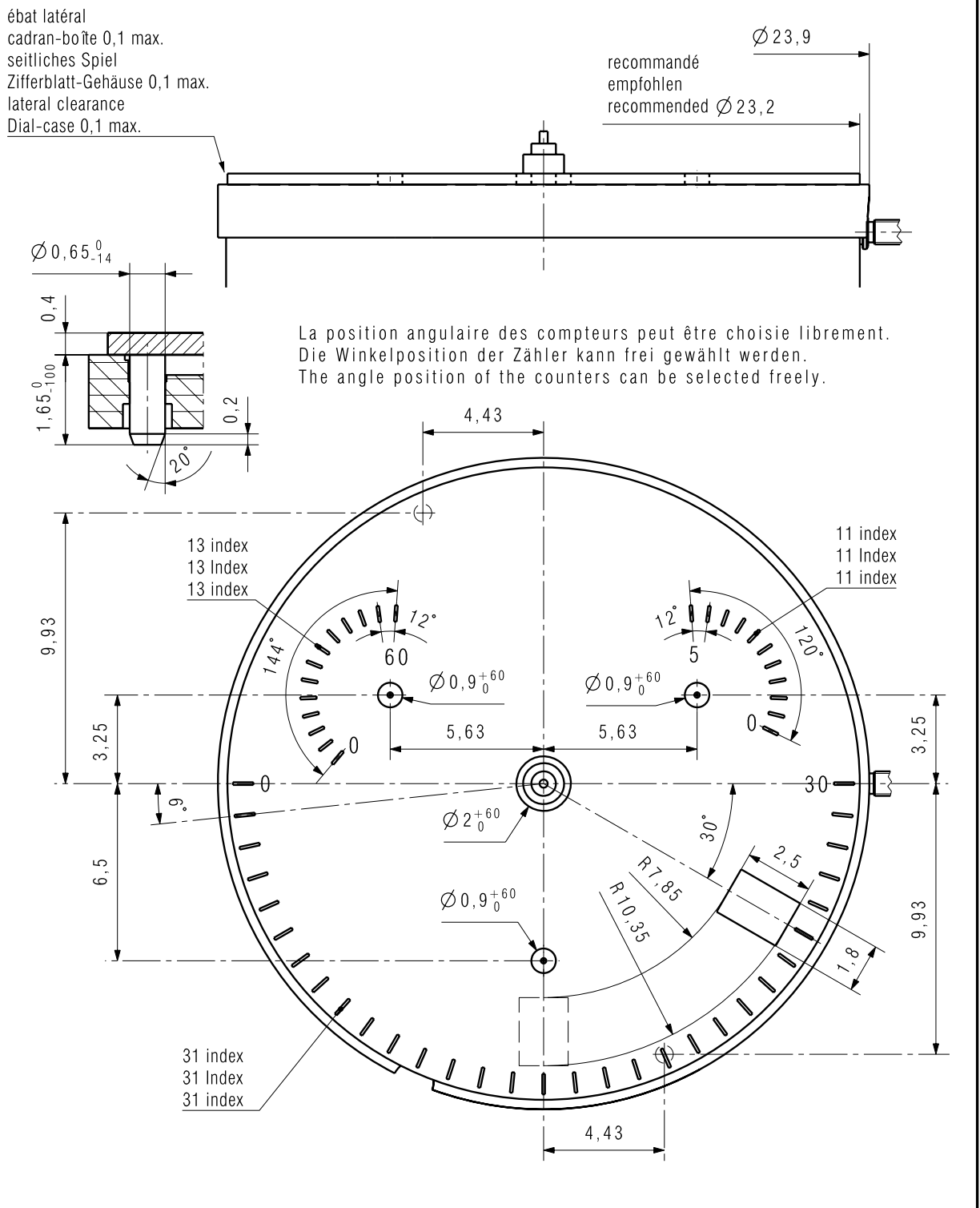
Nous nous réservons tous les droits sur ce document. Il est confié au destinataire. Il ne peut, sans notre autorisation écrite, être copié, reproduit, communiqué à des tiers.

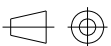

Kaliber / Calibre / Caliber		Massstab Echelle Scale --	 CATIA V5
G15261			
INDICATIONS POUR CADRAN ANGABEN FÜR ZIFFERBLATT INDICATIONS FOR DIAL		Guichet sur 4 heures Fenster auf 4 Uhr Window at 4 o'clock	Version 01
Ersatz für En remplacement de Remplacement for		Z0293084	Revision 00
Aenderung Modification		Klass. ZVACC	
Geprüft Contrôlé Controlled		KUN	
Freigegeben Libéré Released		Erstellt Etabli Created	Blatt Feuille Sheet 01
20348 NOR	28.06.2005 CAC	06.07.2005 FEU	01
 ETA SA Manufacture Horlogère Suisse CH-2540 Grenchen A COMPANY OF THE SWATCH GROUP		Geprüft Contrôlé Controlled	Freigegeben Libéré Released
20348 NOR		28.06.2005 CAC	25.01.2005 VET

ébat latéral  
 cadran-boîte 0,1 max.  
 seitliches Spiel  
 Zifferblatt-Gehäuse 0,1 max.  
 lateral clearance  
 Dial-case 0,1 max.

recommandé  
 empfohlen  
 recommended  $\varnothing 23,2$

$\varnothing 23,9$

$\varnothing 0,65_{-0,14}^0$

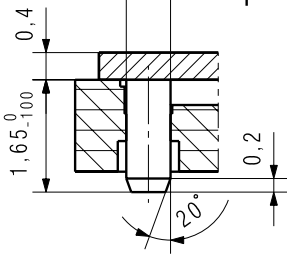

La position angulaire des compteurs peut être choisie librement.  
 Die Winkelposition der Zähler kann frei gewählt werden.  
 The angle position of the counters can be selected freely.

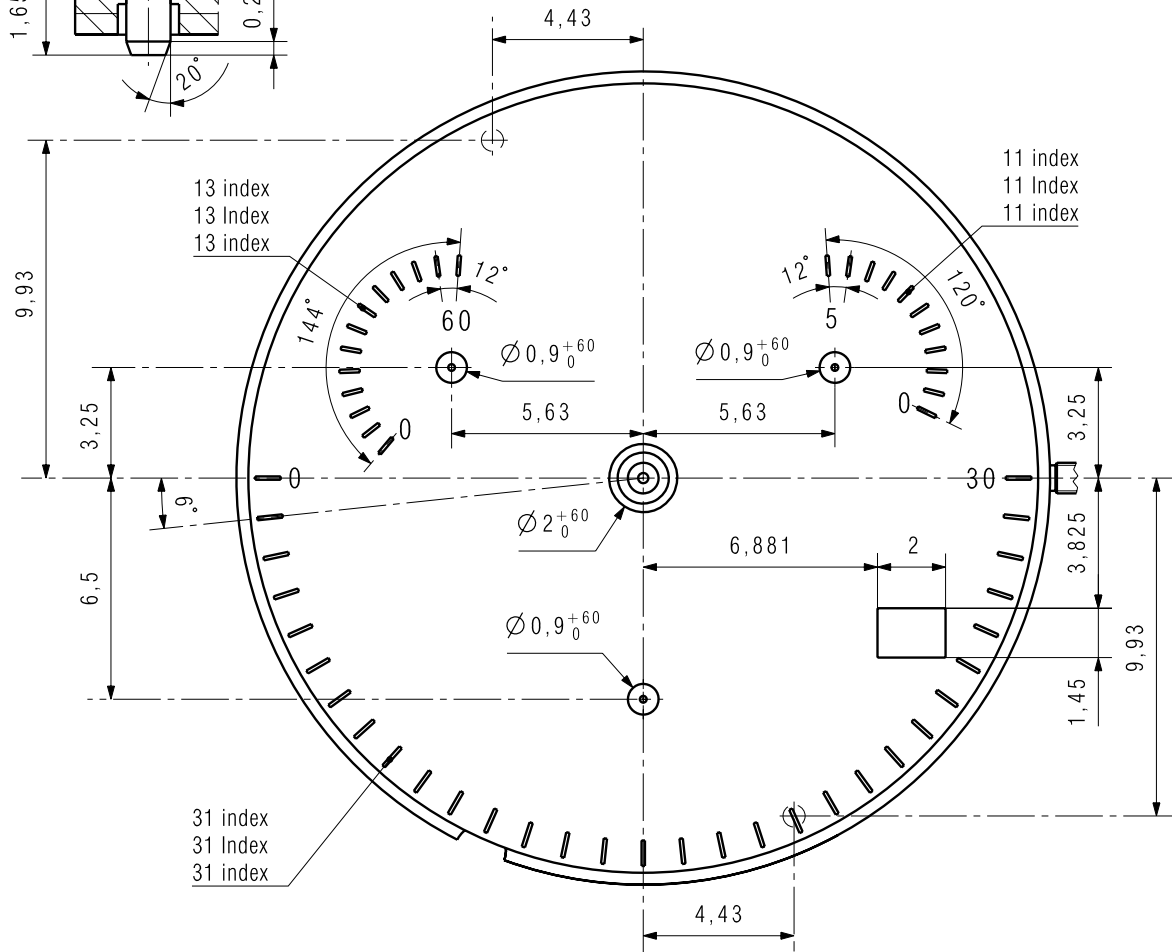

Nous nous réservons tous les droits sur ce document. Il est confié au destinataire. Il ne peut, sans notre autorisation écrite, être copié, reproduit, communiqué à des tiers.

Für dieses Dokument behalten wir uns alle Rechte vor. Es ist nur für den Empfänger bestimmt. Ohne unsere schriftliche Bewilligung darf es nicht kopiert, vervielfältigt und Dritten zugänglich gemacht werden.

We reserve all rights for this document. It is meant for the recipient only and it may not be copied, printed or given to a third person without our written permission.

Kaliber / Calibre / Caliber

G15261

INDICATIONS POUR CADRAN  
 ANGABEN FÜR ZIFERBLATT  
 INDICATIONS FOR DIAL

Guichet sur 4 heures  
 Fenster auf 4 Uhr  
 Window at 4 o'clock

Masstab  
 Echelle  
 Scale

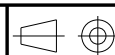

CATIA V5

Masse in mm  
 Dimensions en mm  
 Dimensions in mm

Tol.1/1000 mm

Z0293081

Version

01

Revision

00

Blatt

01

Ersatz für  
 En remplacement de  
 Remplacement for



ETA SA Manufacture Horlogère Suisse  
 CH-2540 Grenchen

Klass.

ZVACC

KUN

Aenderung  
 Modification

Geprüft  
 Contrôlé

Freigegeben  
 Libéré

Released

Erstellt  
 Etabli  
 Created

Geprüft  
 Contrôlé  
 Controlled

Freigegeben  
 Libéré  
 Released

20348 NOR

28.06.2005

CAC

06.07.2005

FEU

20.01.2005

SCA

25.01.2005

CAC

25.01.2005

VET

A COMPANY OF THE SWATCH GROUP



We reserve all rights for this document. It is meant for the recipient only and it may not be copied, printed or given to a third person without our written permission.

Für dieses Dokument behalten wir uns alle Rechte vor. Es ist nur für den Empfänger bestimmt. Ohne unsere schriftliche Bewilligung darf es nicht kopiert, vervielfältigt und Dritten zugänglich gemacht werden.

Nous nous réservons tous les droits sur ce document. Il est confié au destinataire. Il ne peut, sans notre autorisation écrite, être copié, reproduit, communiqué à des tiers.

ébat latéral  
cadran-boîte 0,1 max.  
seitliches Spiel  
Zifferblatt-Gehäuse 0,1 max.  
lateral clearance  
Dial-case 0,1 max.

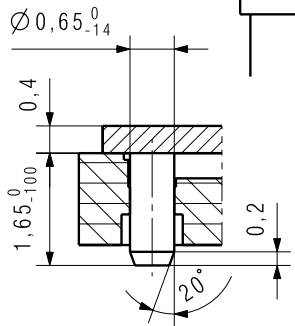
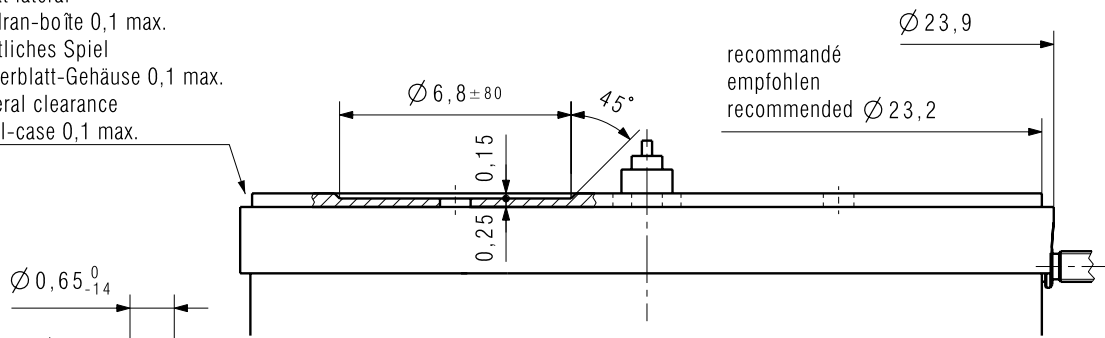

La position angulaire des compteurs peut être choisie librement.  
Die Winkelposition der Zähler kann frei gewählt werden.  
The angle position of the counters can be selected freely.

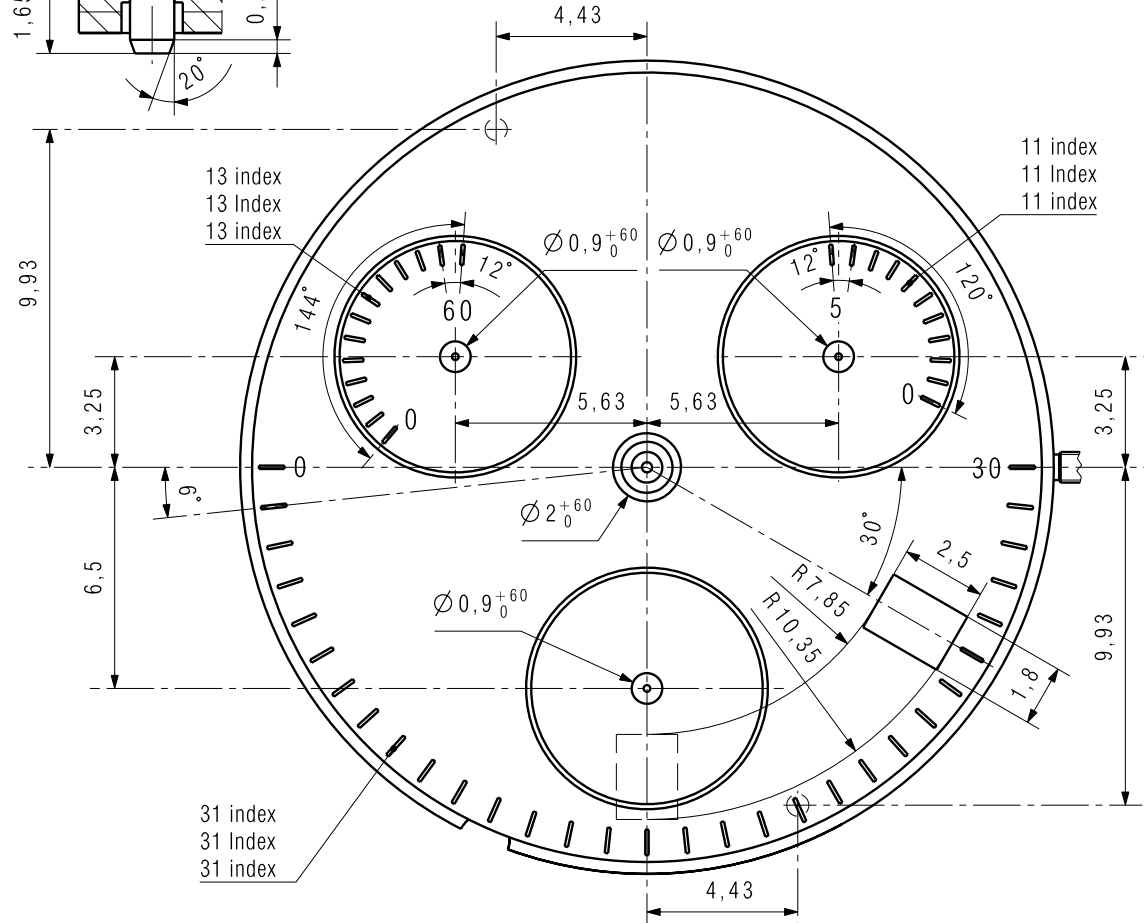

Kaliber / Calibre / Caliber		Massstab Echelle Scale		CATIA V5
G15261		--	Masse in mm Dimensions en mm Dimensions in mm	Tol.1/1000 mm
INDICATIONS POUR CADRAN ANGABEN FÜR ZIFFERBLATT INDICATIONS FOR DIAL		Guichet sur 4 heures Fenster auf 4 Uhr Window at 4 o'clock	Version	Revision Révision
Ersatz für En remplacement de Remplacement for			Z0290455	01 00 01
Aenderung Modification	Geprüft Contrôlé Controlled	Freigegeben Libéré Released	Klass. Class.	ZVACC
20348 NOR	28.06.2005 CAC	06.07.2005 FEU	Erstellt Établi Created	KUN
ETA SA Manufacture Horlogère Suisse CH-2540 Grenchen		Geprüft Contrôlé Controlled	Freigegeben Libéré Released	
A COMPANY OF THE SWATCH GROUP		21.12.2004 SCA	25.01.2005 CAC	25.01.2005 VET

ébat latéral  
cadran-boîte 0,1 max.  
seitliches Spiel  
Zifferblatt-Gehäuse 0,1 max.  
lateral clearance  
Dial-case 0,1 max.

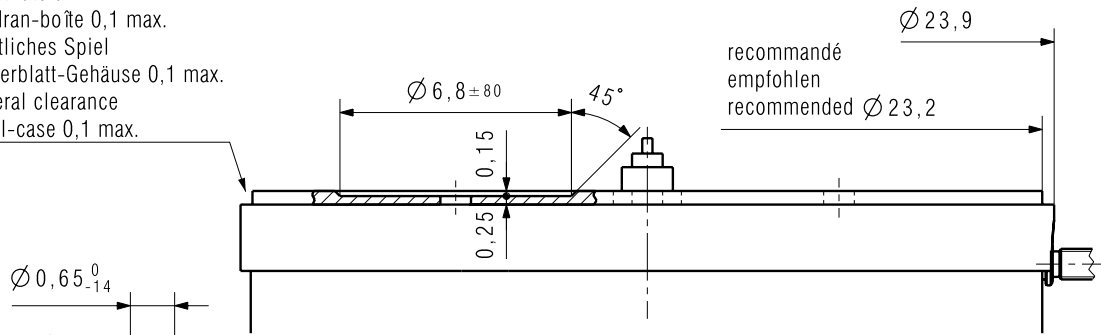

La position angulaire des compteurs peut être choisie librement.  
Die Winkelposition der Zähler kann frei gewählt werden.  
The angle position of the counters can be selected freely.

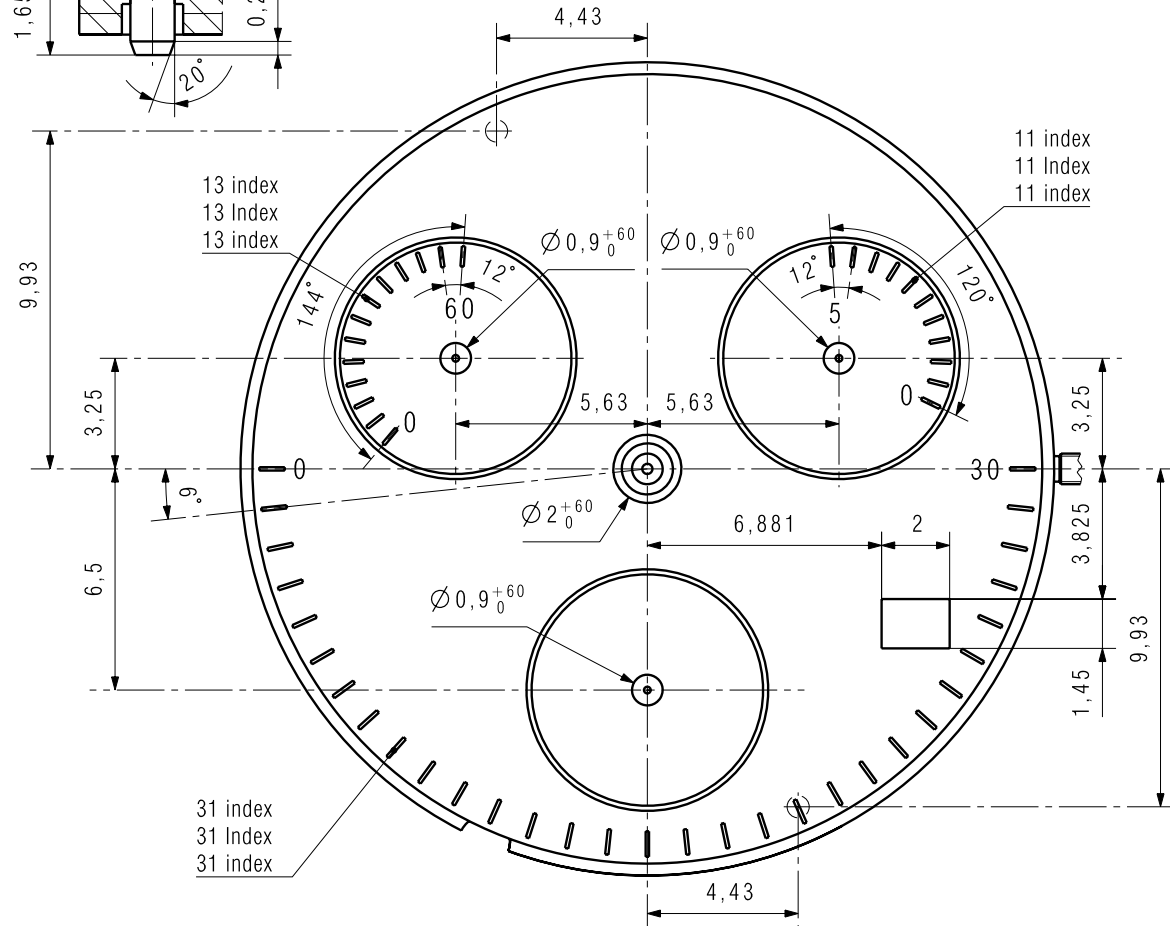

Nous nous réservons tous les droits sur ce document. Il est confié au destinataire. Il ne peut, sans notre autorisation écrite, être copié, reproduit, communiqué à des tiers.

Für dieses Dokument behalten wir uns alle Rechte vor. Es ist nur für den Empfänger bestimmt. Ohne unsere schriftliche Bewilligung darf es nicht kopiert, vervielfältigt und Dritten zugänglich gemacht werden.

We reserve all rights for this document. It is meant for the recipient only and it may not be copied, printed or given to a third person without our written permission.

Kaliber / Calibre / Caliber			Masstab Echelle Scale		CATIA V5		
G15261			--	Masse in mm Dimensions en mm Dimensions in mm	Tol.1/1000 mm		
INDICATIONS POUR CADRAN ANGABEN FÜR ZIFFERBLATT INDICATIONS FOR DIAL			Guichet sur 4 heures Fenster auf 4 Uhr Window at 4 o'clock	Version	Revision Révision	Blatt Feuille Sheet	
				Z0290283	01	00	01
Ersatz für En remplacement de Remplacement for			 ETA SA Manufacture Horlogère Suisse CH-2540 Grenchen A COMPANY OF THE SWATCH GROUP	Klass. Class.		KUN	
Aenderung Modification	Geprüft Contrôlé Controlled	Freigegeben Libéré Released		Erstellt Etabli Created	Geprüft Contrôlé Controlled	Freigegeben Libéré Released	
20348 NOR	28.06.2005	CAC	FEU	21.12.2004	SCA	25.01.2005	CAC
						25.01.2005	VET

We reserve all rights for this document. It is meant for the recipient only and it may not be copied, printed or given to a third person without our written permission.

Für dieses Dokument behalten wir uns alle Rechte vor. Es ist nur für den Empfänger bestimmt. Ohne unsere schriftliche Bewilligung darf es nicht kopiert, vervielfältigt und Dritten zugänglich gemacht werden.

Nous nous réservons tous les droits sur ce document. Il est confié au destinataire. Il ne peut, sans notre autorisation écrite, être copié, reproduit, communiqué à des tiers.

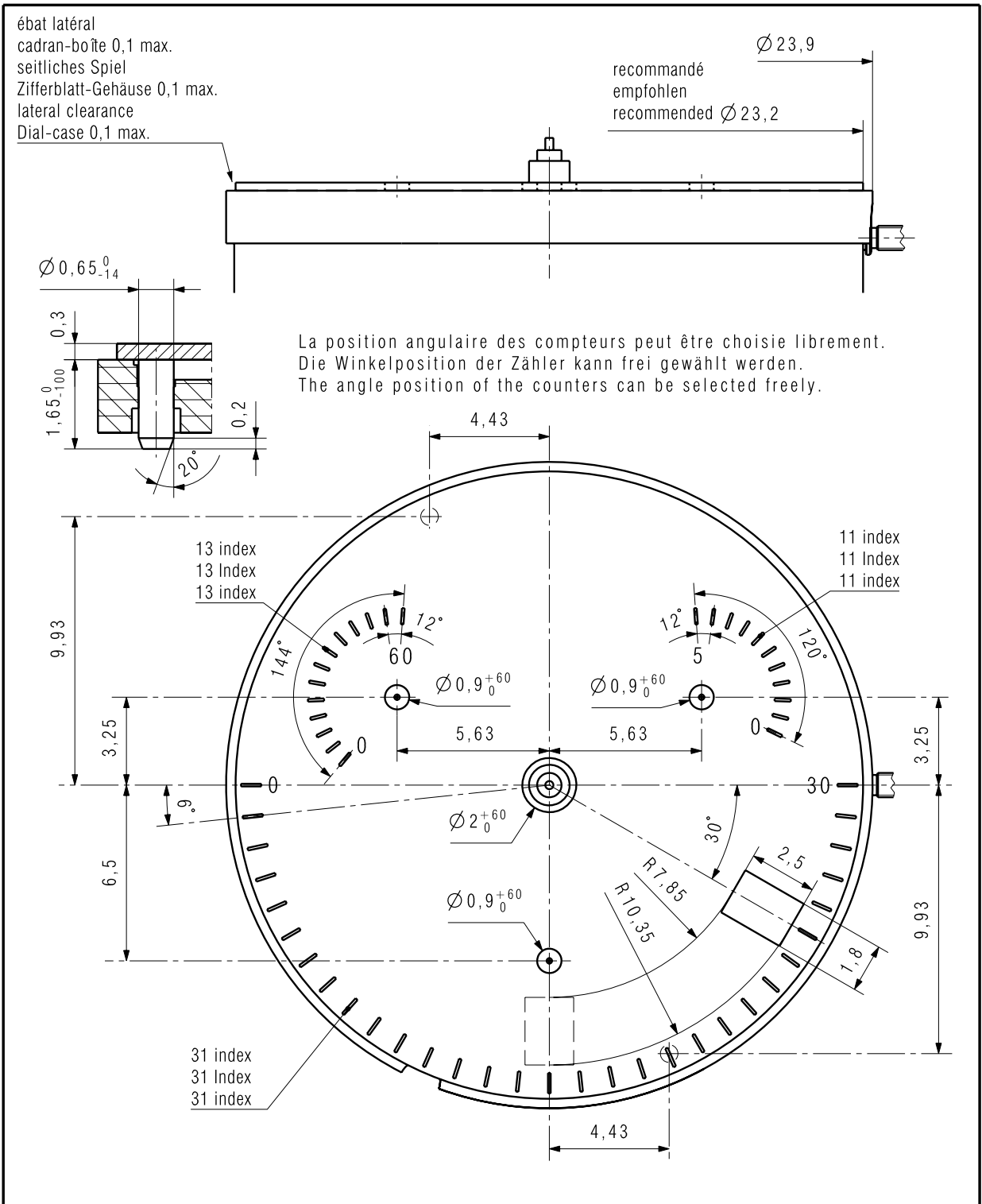

Kaliber / Calibre / Caliber			Masstab Echelle Scale		CATIA V5		
G15261			--	Masse in mm Dimensions en mm Dimensions in mm		Tol.1/1000 mm	
INDICATIONS POUR CADRAN ANGABEN FÜR ZIFFERBLATT INDICATIONS FOR DIAL			Guichet sur 4 heures Fenster auf 4 Uhr Window at 4 o'clock		Version	Revision	Blatt Feuille Sheet
			Z0290447		01	00	01
Ersatz für En remplacement de Remplacement for					Klass. Class.		KUN
			ZVACC				
Aenderung Modification	Geprüft Contrôlé Controlled	Freigegeben Libéré Released	Erstellt Établi Created	Geprüft Contrôlé Controlled	Freigegeben Libéré Released		
20348 NOR	28.06.2005 CAC	06.07.2005 FEU	21.12.2004 SCA	25.01.2005 CAC	25.01.2005 VET		
			ETA SA Manufacture Horlogère Suisse CH-2540 Grenchen		A COMPANY OF THE SWATCH GROUP		

ébat latéral  
 cadran-boîte 0,1 max.  
 seitliches Spiel  
 Zifferblatt-Gehäuse 0,1 max.  
 lateral clearance  
 Dial-case 0,1 max.

recommandé  
 empfohlen  
 recommended  $\varnothing 23,2$

$\varnothing 0,65_{-0,14}^0$

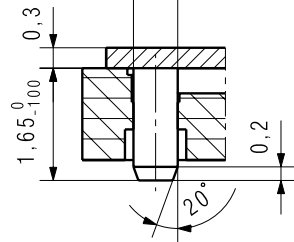

La position angulaire des compteurs peut être choisie librement.  
 Die Winkelposition der Zähler kann frei gewählt werden.  
 The angle position of the counters can be selected freely.

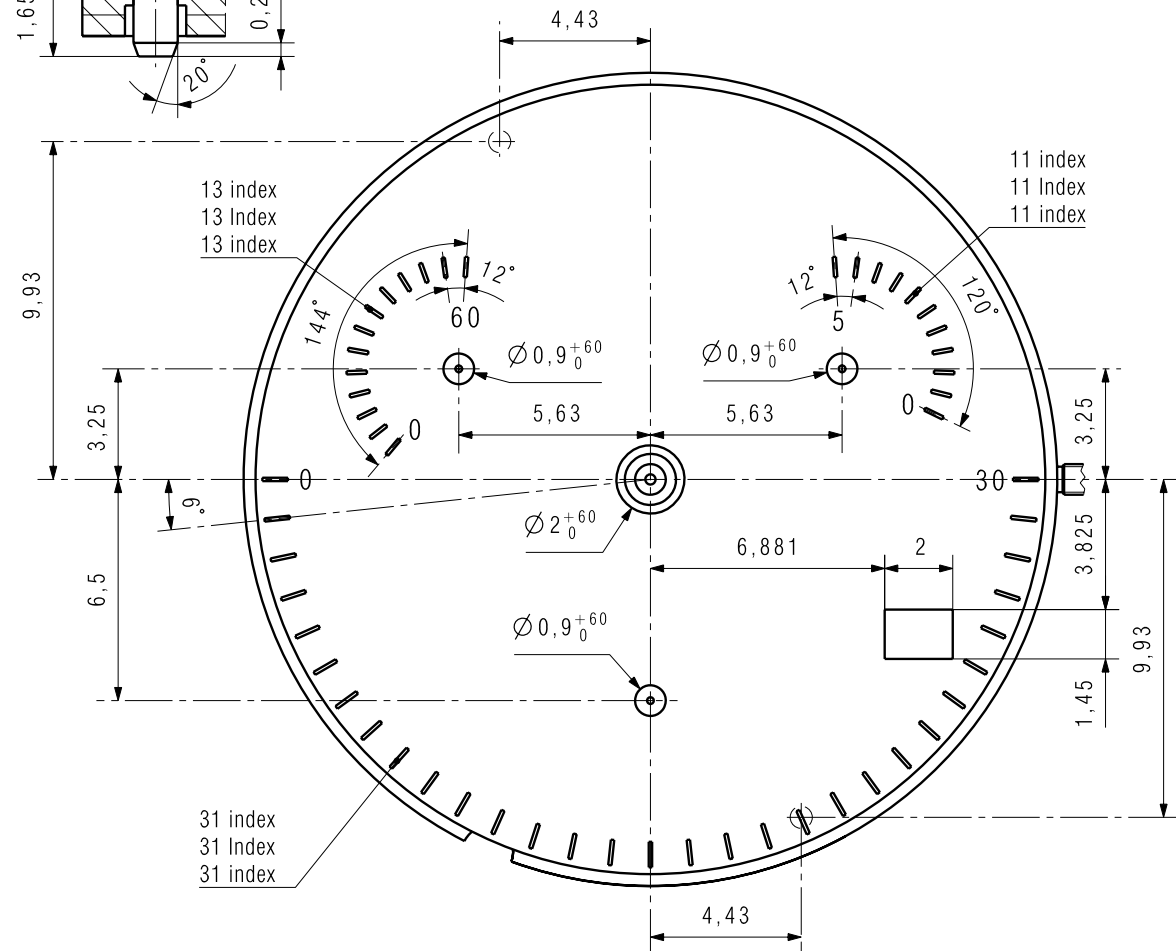

Nous nous réservons tous droits sur ce document. Il est confié au destinataire. Il ne peut, sans notre autorisation écrite, être copié, reproduit, communiqué à des tiers.

Für dieses Dokument behalten wir uns alle Rechte vor. Es ist nur für den Empfänger bestimmt. Ohne unsere schriftliche Bewilligung darf es nicht kopiert, vervielfältigt und Dritten zugänglich gemacht werden.

We reserve all rights for this document. It is meant for the recipient only and it may not be copied, printed or given to a third person without our written permission.

Kaliber / Calibre / Caliber		Massstab Echelle Scale		CATIA V5
G15261		--	Masse in mm Dimensions en mm Dimensions in mm	Tol.1/1000 mm
INDICATIONS POUR CADRAN ANGABEN FÜR ZIFFERBLATT INDICATIONS FOR DIAL		Guichet sur 4 heures Fenster auf 4 Uhr Window at 4 o'clock	Version	Revision Révision 00
Ersatz für En remplacement de Remplacement for			Z0290414	01
Aenderung Modification	Geprüft Contrôlé Controlled	Freigegeben Libéré Released	Klass. Class.	ZVACC
20348 NOR	28.06.2005	CAC	Erstellt Etabli Created	KUN
06.07.2005	FEU		Geprüft Contrôlé Controlled	Freigegeben Libéré Released
ETA SA Manufacture Horlogère Suisse CH-2540 Grenchen A COMPANY OF THE SWATCH GROUP		21.12.2004	SCA	25.01.2005
			CAC	25.01.2005
			VET	

We reserve all rights for this document. It is meant for the recipient only and it may not be copied, printed or given to a third person without our written permission.

Für dieses Dokument behalten wir uns alle Rechte vor. Es ist nur für den Empfänger bestimmt. Ohne unsere schriftliche Bewilligung darf es nicht kopiert, vervielfältigt und Dritten zugänglich gemacht werden.

Nous nous réservons tous les droits sur ce document. Il est confié au destinataire. Il ne peut, sans notre autorisation écrite, être copié, reproduit, communiqué à des tiers.

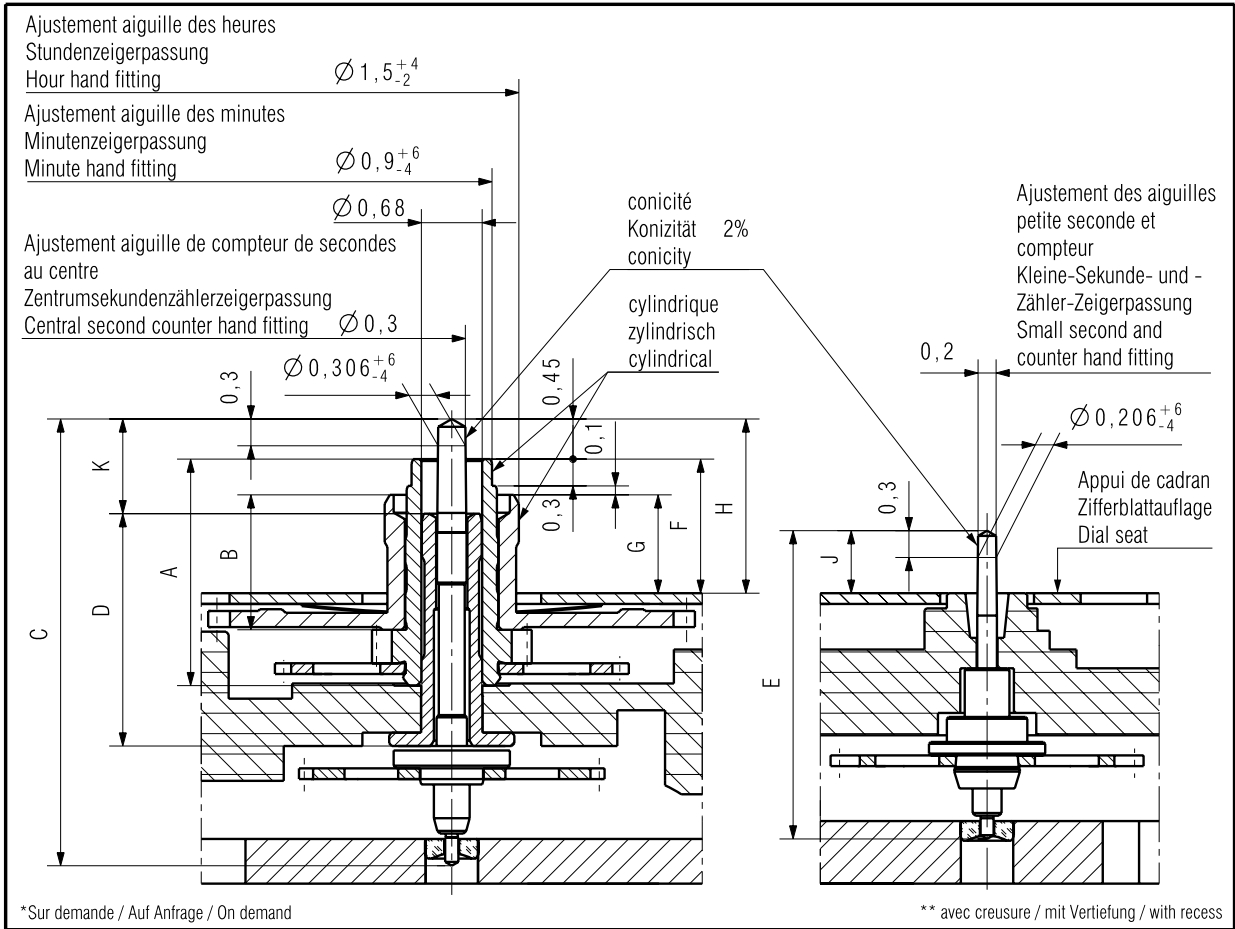

Aiguillage Zeigerwerkhöhe Hand fitting height	Longueur/Länge/Length									Dépassement Höhe über Zifferblattauflage Height over dial seat		K	Ep.cadran Zifferblattstärke Dial thickness
	A	B	C	D	E	F	G	H	J				
1 normal	2,535	1,51	5	2,6	3,45	1,5	1,1	1,95	0,7	1,06	0,3/0,4 **		
2	2,785	1,76	5,25	2,6	3,7	1,75	1,35	2,2	0,95	1,31	0,4		
3 *	3,035	2,01	5,5	2,6	3,95	2	1,6	2,45	1,2	1,56	0,4		

Aiguilles Zeiger Hands	Aiguille des heures Stundenzeiger Hour hand	Aiguille des minutes Minutenzeiger Minute hand	Aiguille de compteur de sec. au centre Zentrumsekundenzählerzeiger Central second counter hand	Aiguille de petite seconde Kleiner Sekundenzeiger Small second hand	Aiguille de petit compteur Kleiner Zählerzeiger Small counter hand
Masse/Masse/Mass	max. mg	20	20	15	6
Balourd/Unwucht/Unbalance	max. $\mu$ Nm	1,2	1,2	0,04	0,02
Inertie/Trägheit/Inertia	max. gmm <sup>2</sup>	-	-	0,1	0,075
Force de chassage Setzkraft Press-in force	max. N	40	40	40	25

Kaliber / Calibre / Caliber	Masstab Echelle Scale		CATIA V5
G15261	--	Masse in mm Dimensions en mm Dimensions in mm	Tol.1/1000 mm

<b>AIGUILLAGES ZEIGERWERKHÖHEN HAND FITTING HEIGHTS</b>	Version	Revision	Blatt Feuille Sheet
Z0258439	02	00	01

Ersatz für En remplacement de Remplacement for		Klass. Class.	ZVACC	KUN
Aenderung Modification	Geprüft Contrôlé Controlled	Freigegeben Libéré Released	Erstellt Établi Created	Geprüft Contrôlé Controlled
20348/20390 NOR	28.06.2005 CAC	05.07.2005 VET	03.05.2004 NOR	25.01.2005 CAC



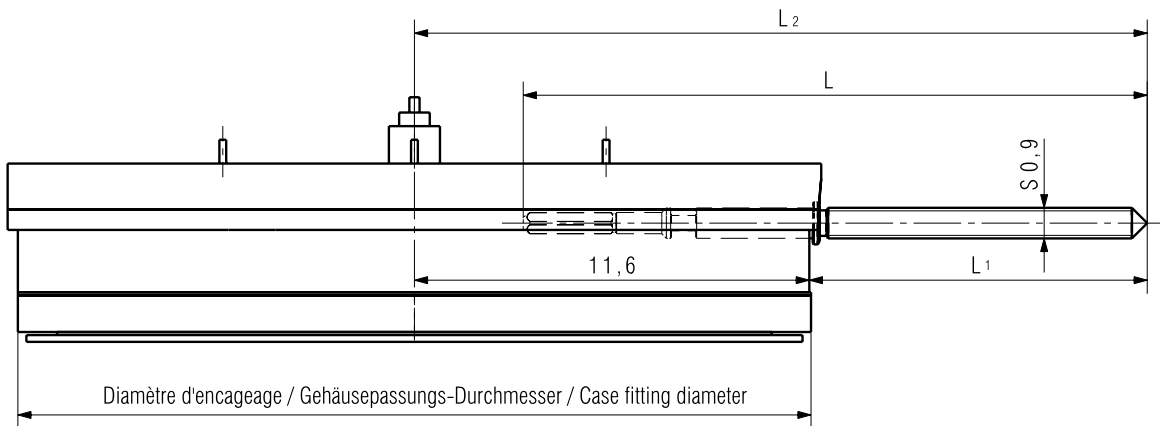

Longueur de la tige Länge der Stellwelle Length of setting stem	L	L <sub>1</sub>	L <sub>2</sub>
Normal	18,33	9,93	21,53
1 *	21,83	13,43	25,03

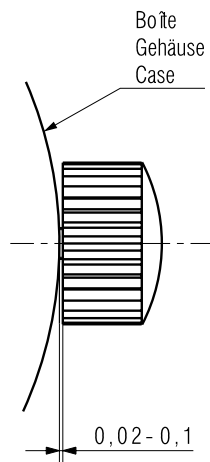

Livraison contre supplément de prix  
\* Lieferung gegen Aufpreis  
Delivery with surcharge

Nous nous réservons tous les droits sur ce document. Il est confié au destinataire. Il ne peut, sans notre autorisation écrite, être copié, reproduit, communiqué à des tiers.

Für dieses Dokument behalten wir uns alle Rechte vor. Es ist nur für den Empfänger bestimmt. Ohne unsere schriftliche Bewilligung darf es nicht kopiert, vervielfältigt und Dritten zugänglich gemacht werden.

We reserve all rights for this document. It is meant for the recipient only and it may not be copied, printed or given to a third person without our written permission.

Kaliber / Calibre / Caliber <b>G15261</b>			Massstab Echelle Scale --		CATIA V5
TIGE: LONGUEUR, POSITION COURONNE STELLWELLE: LAENGE, KRONENPOSITION STEM: LENGTH, CROWN POSITION			Version	Revision	Blatt Feuille Sheet
Ersatz für En remplacement de Remplacement for			Z0289716		01
Aenderung Modification			Klass. Class.		KUN
Geprüft Contrôle Controlled	Freigegeben Libéré Released	ETA SA Manufacture Horlogère Suisse CH-2540 Grenchen A COMPANY OF THE SWATCH GROUP	Erstellt Etabli Created	Geprüft Contrôle Controlled	Freigegeben Libéré Released
20011 SAC	09.02.2005 CAC	10.02.2005 FEU	15.12.2004 ROT	25.01.2005 CAC	25.01.2005 VET

We reserve all rights for this document. It is meant for the recipient only and it may not be copied, printed or given to a third person without our written permission.

Für dieses Dokument behalten wir uns alle Rechte vor. Es ist nur für den Empfänger bestimmt. Ohne unsere schriftliche Bewilligung darf es nicht kopiert, vervielfältigt und Dritten zugänglich gemacht werden.

Nous nous réservons tous les droits sur ce document. Il est confié au destinataire. Il ne peut, sans notre autorisation écrite, être copié, reproduit, communiqué à des tiers.

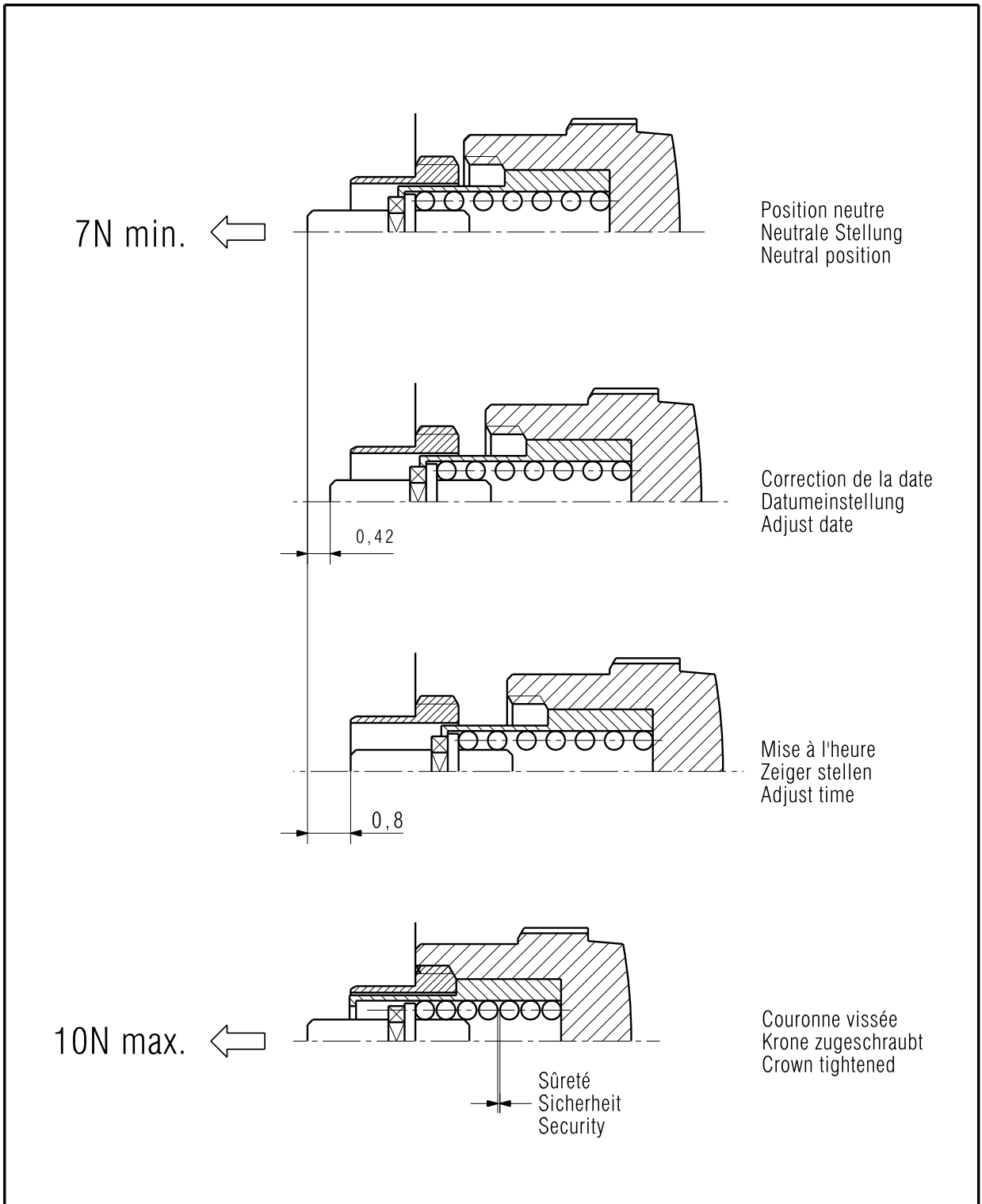

Kaliber / Calibre / Caliber <b>G15261</b>		Masstab Echelle Scale --		CATIA V5	
		Masse in mm Dimensions en mm Dimensions in mm		Tot.1/1000 mm	
COURONNE VISSEE: POSITIONS GESCHRAUBTE KRONE: STELLUNGEN SCREWED CROWN: POSITIONS			Z0289787	Version 00	Revision 00
Ersatz für En remplacement de Remplacement for			Klass. Class. <b>ZVACC</b>		Blatt Feuille Sheet <b>01</b>
Aenderung Modification	Geprüft Contrôlé Controlled	Freigegeben Libéré Released	Erstellt Etabli Created	Geprüft Contrôlé Controlled	Freigegeben Libéré Released
			16.12.2004 ROT	25.01.2005 CAC	25.01.2005 VET



*Modifications comparées aux versions précédentes du document*

*Änderungen gegenüber vorhergehenden Dokumentenversionen*

*Modifications compared with previous document versions*

Version	Date Datum Date	Modification	Änderung	Modification	Page Seite Page
03	01.06.06	Marquage CE	CE Markierung	CE marking	5
02	12.07.05	Version de base	Basis Version	Basic version	--



ETA SA Manufacture Horlogère Suisse  
Marketing-Ventes  
Bahnhofstrasse 9  
CH-2540 Grenchen  
Phone +41 (0)32 655 71 11  
Fax +41 (0)32 655 71 74  
e-mail: [etamarketing@eta.ch](mailto:etamarketing@eta.ch)  
[www.eta.ch](http://www.eta.ch)